

1

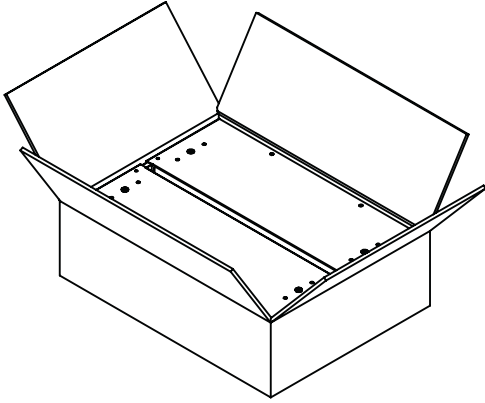

Open the box.
 Öffnen Sie den Karton

2

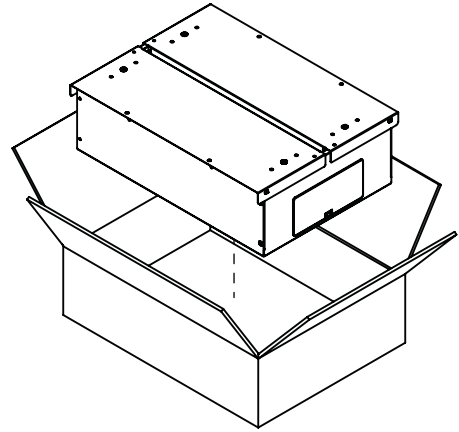

Take the 10" Soho cabinet out of the box.
 Nehmen Sie den 10" SoHo-Schrank aus dem Karton.

3

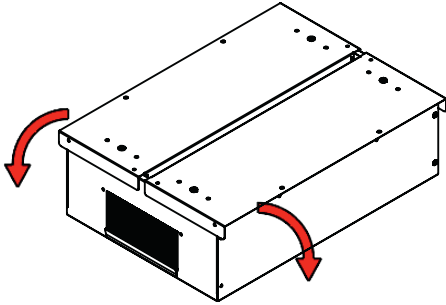

Lay down the rear panel of the body so that the brush will be seen at the frontside.
 Open the hinged side panels of the body.

Legen Sie die Rückwand des Gehäuses so hin, dass die Bürste auf der Vorderseite zu sehen ist.
 Öffnen Sie die aufklappbaren Seitenteile der Karosserie.

4

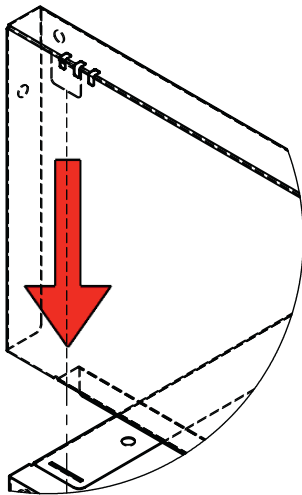

DETAIL A

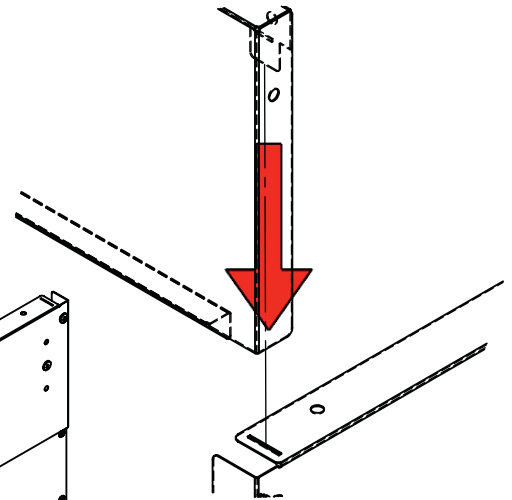
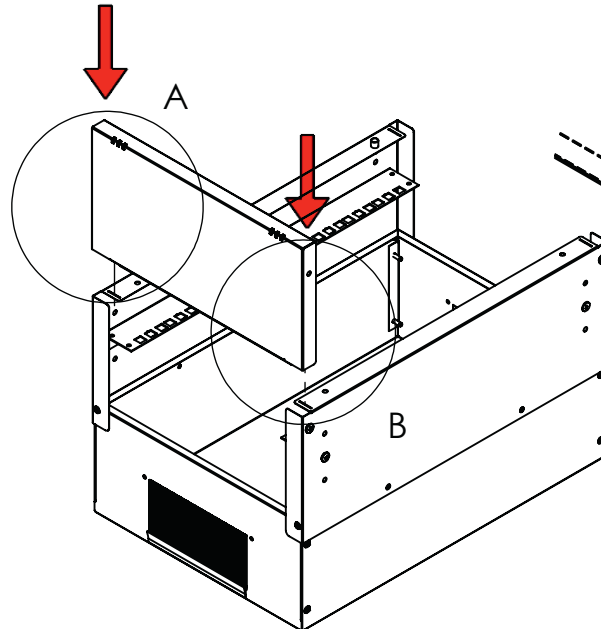

DETAIL B

Slide the top plate onto the body in the direction of the arrows.
 As seen the details, insert the recesses of top plate into the gap of the body.

Schieben Sie die obere Platte in Pfeilrichtung auf das Gehäuse.
 Führen Sie die Aussparungen der oberen Platte in die Aussparung des Gehäuses ein (siehe Details).

5 6U

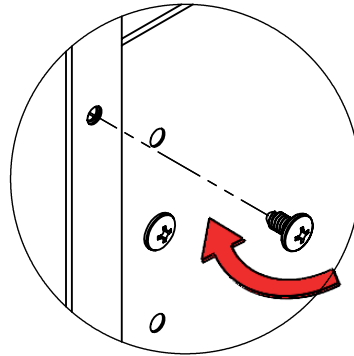
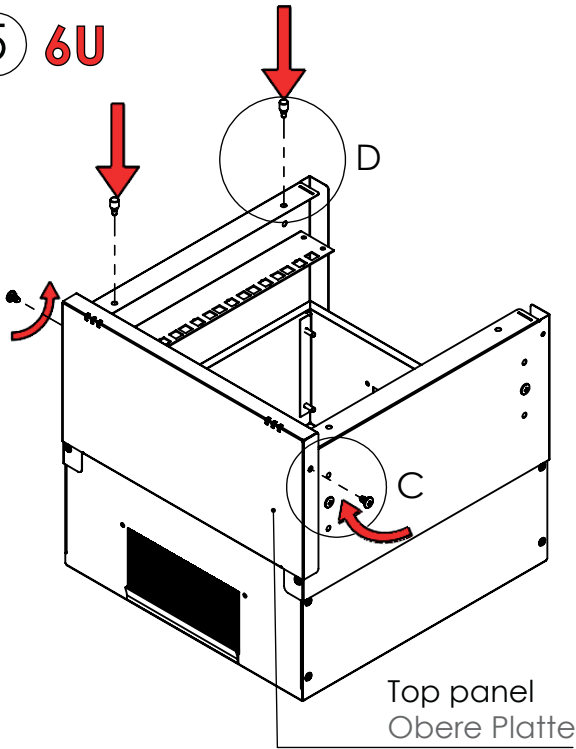

DETAIL C

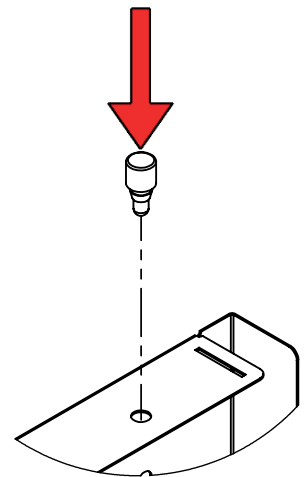

DETAIL D



Screw 2 pcs.
 Schraube 2 Stk.



Plastic door stopper 2 pcs.
 Plastik Türstopper 2 Stk.

9U / 12U

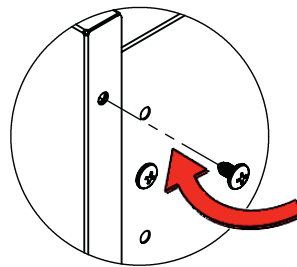
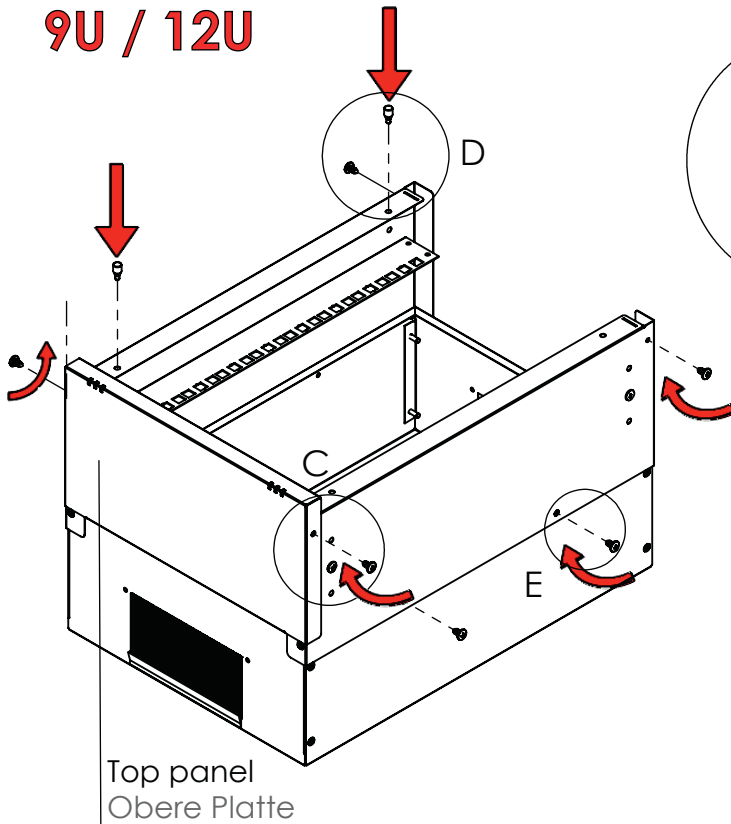

DETAIL C

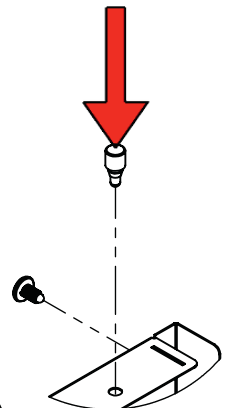

DETAIL D

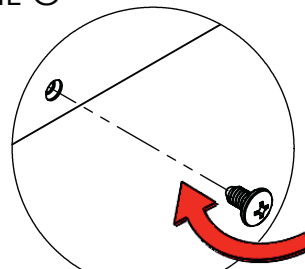

DETAIL E



Screw 2 pcs.
 Schraube 2 Stk.



Plastic door stopper 2 pcs.
 Plastik Türstopper 2 Stk.

Fix the top panel to the body by the screws.

Plastic door stopper then needs to be mounted to be on the lock side of the glass door.

Befestigen Sie die obere Platte mit den Schrauben am Gehäuse.

Der Türstopper aus Kunststoff muss dann auf der Schlossseite der Glastür angebracht werden.

6

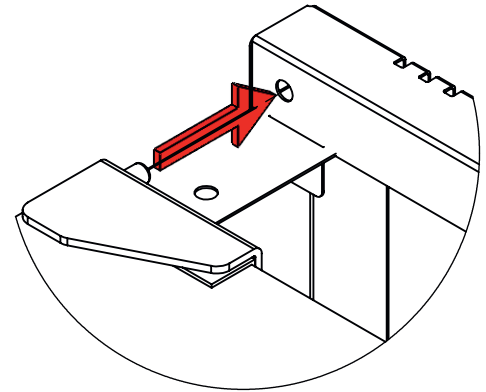
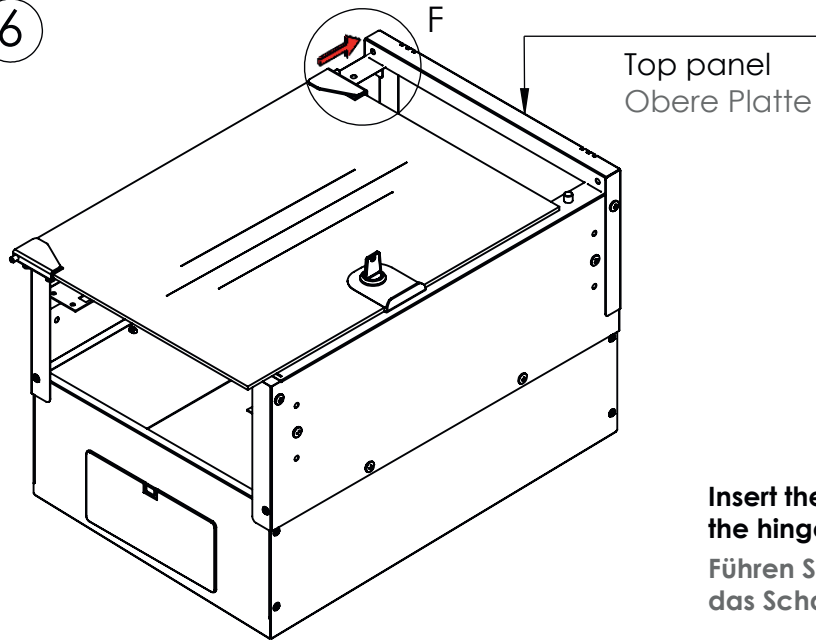

DETAIL F

Insert the top hinge pin of the glass door from the hinge hole of the top panel.

Führen Sie den oberen Scharnierstift der Glastür in das Scharnierloch der oberen Platte ein.

7

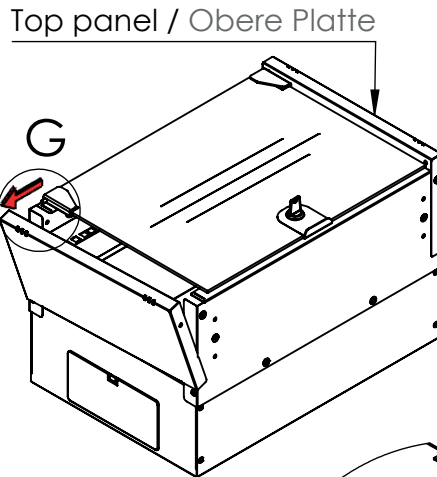
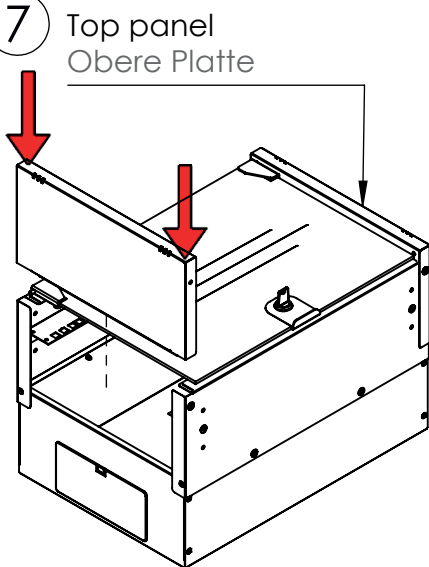

DETAIL G

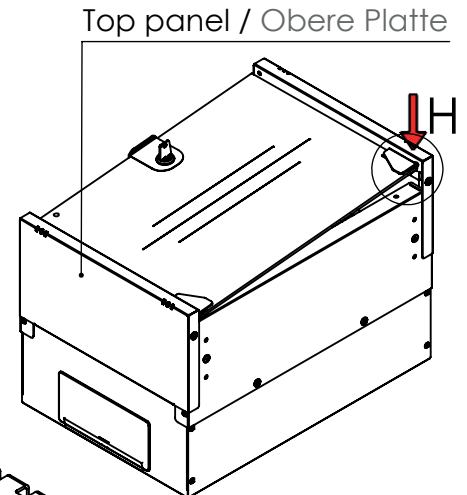

DETAIL H

Slide the bottom panel onto the body in the direction of the arrows. (Pay attention that recesses of the bottom panel not to be inserted to the lower holes of the body). Insert the bottom hinge pin of the glass door to the hinge hole of the bottom panel. Insert recesses of the bottom panel to the panel gap of the body.

Schieben Sie die Bodenplatte in Pfeilrichtung auf das Gehäuse. (Achten Sie darauf, dass die Aussparungen der Bodenplatte nicht in die unteren Löcher des Gehäuses gesteckt werden). Setzen Sie den unteren Scharnierstift der Glastür in das Scharnierloch der Bodenplatte ein. Setzen Sie die Aussparungen der Bodenplatte in den Plattenspalt des Gehäuses ein.

8

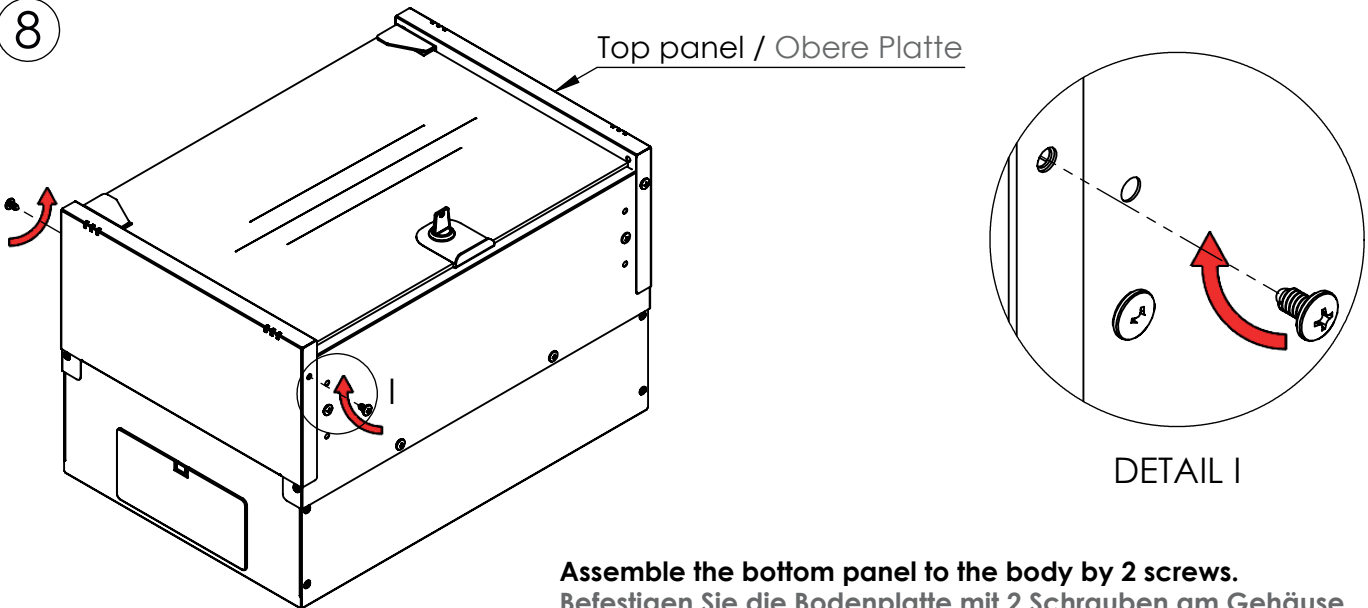

Top panel / Obere Platte

DETAIL I

Assemble the bottom panel to the body by 2 screws.
 Befestigen Sie die Bodenplatte mit 2 Schrauben am Gehäuse.

9

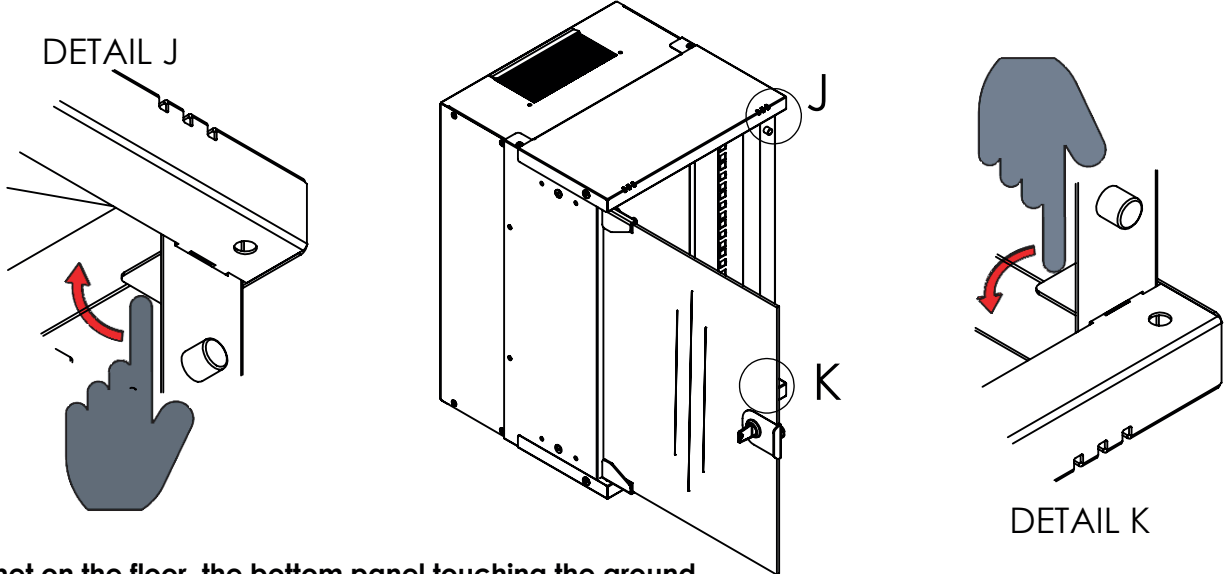

DETAIL J

DETAIL K

Put the cabinet on the floor, the bottom panel touching the ground.
Bend the recesses of the bottom panel downwards and the recesses of the top panel upwards.
 Stellen Sie den Schrank auf den Boden, wobei die Bodenplatte den Boden berührt. Biegen Sie die Aussparungen der unteren Platte nach unten und die Aussparungen der oberen Platte nach oben.

10

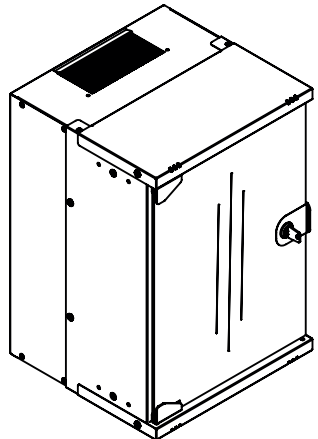

Show the QR code your camera to watch the installation video.
Your Soho cabinet is ready to use.
 Zeigen Sie den QR-Code Ihrer Kamera, um das Installationsvideo anzusehen.
 Ihr Soho-Schrank ist jetzt einsatzbereit.

